

FEATURE OF PRODUCT (TÍNH NĂNG SẢN PHẨM)

- ✓ Vacuum pads for the electronics and semiconductor industries.
- ✓ Suitable for thick and flat work-piece.
- ✓ Small-size for semiconductor parts.
- ✓ Nắm hút chân không cho công nghiệp điện tử và chất bán dẫn.
- ✓ Phù hợp cho các vật nâng dày và phẳng.
- ✓ Cỡ nhỏ cho các linh kiện bán dẫn.

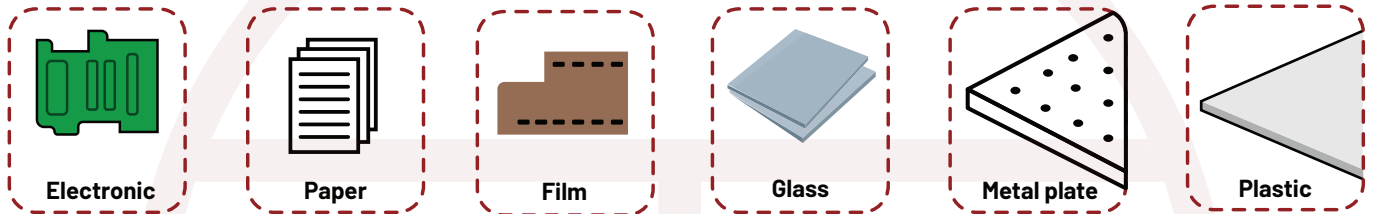

APPLICATION (ỨNG DỤNG)



HOW TO ORDER (CÁCH ĐẶT MÃ)

Principle :

SUFFIX - TYPE/SIZE - ADAPTER - MATERIAL/RESISTANCE/MARK-FREE/COLOR - DN

(1) (2) (3) (4) (5)

Example 8 - ST11 - Y4.3 - WS - 1

(1) SUFFIX

(2) ST: Loại cơ bản (Standard type)

Size (Cỡ nắm) : Ø11(Diameter mm)

(3) Adaptor:

X - Cylinder type

XO - Cylinder Oval type

Y - Cone type

Z - Screw type

V - Anchor type

T - Barb-Cylinder type

P - Pillar type

K - Lock ring type

KV - Anchor-Lock ring type

KO - Oval-Lock type

Adaptor size: Ø4.3

(4) Material (Vật liệu):

N: NBR

S: Silicone

WS: White silicone

S69: Conductive silicone

U: Urethan rubber

F: FKM Fluoroelastomer

HN: HNBR

- Special material can be produced by custom specification.
- Vật liệu đặc biệt có thể được sản xuất theo yêu cầu riêng của khách hàng.

(5) Design number

DIMENSION (KÍCH THƯỚC)

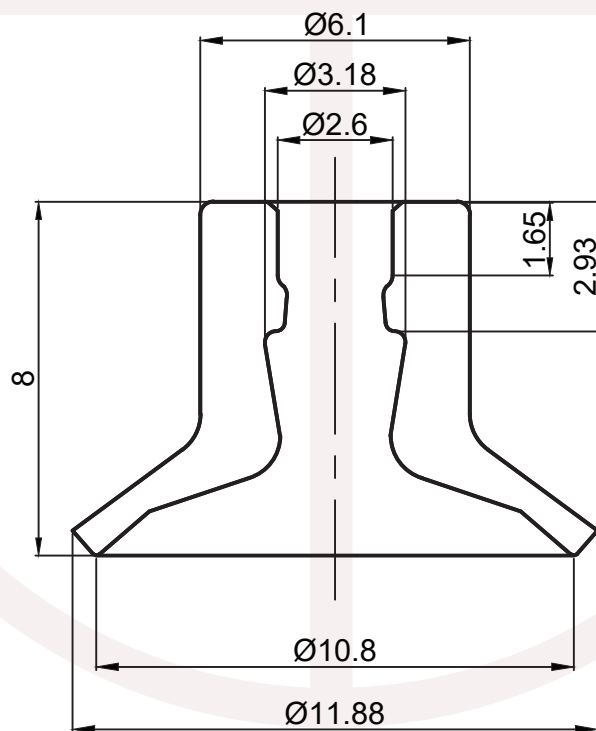

THANG LONG TECH CO., LTD

Office: 25-26-27 TT3, Kim Quan Thuong Street, Viet Hung ward, Long Bien District, Ha Noi, Viet Nam

Tel: +84-24-3-6230117/0118/0119

Email: tlt@thanglongtech.com.vn

Website: www.thanglongtech.com.vn